

音声コネクタ— 信号一覧表

音声入出力のDSUB-25Sチャンネルアサインは、別紙DSUB25ピンアサイン表をご参照下さい。

INPUTS 1-4	音声入力
	DSUB-25S(メス座/パネル側) インチねじ
CH1	スイッチャ入力 1L
CH2	スイッチャ入力 1R
CH3	スイッチャ入力 2L
CH4	スイッチャ入力 2R
CH5	スイッチャ入力 3L
CH6	スイッチャ入力 3R
CH7	スイッチャ入力 4L
CH8	スイッチャ入力 4R

INPUTS 5-8	音声入力
	DSUB-25S(メス座/パネル側) インチねじ
CH1	スイッチャ入力 5L
CH2	スイッチャ入力 5R
CH3	スイッチャ入力 6L
CH4	スイッチャ入力 6R
CH5	スイッチャ入力 7L
CH6	スイッチャ入力 7R
CH7	スイッチャ入力 8L
CH8	スイッチャ入力 8R

INPUTS 9-12	音声入力
	DSUB-25S(メス座/パネル側) インチねじ
CH1	スイッチャ入力 9L
CH2	スイッチャ入力 9R
CH3	スイッチャ入力 10L
CH4	スイッチャ入力 10R
CH5	スイッチャ入力 11L
CH6	スイッチャ入力 11R
CH7	スイッチャ入力 12L
CH8	スイッチャ入力 12R

EXT MONITOR INPUT 音声入力

DSUB-25S(メス座/パネル側) インチねじ

- CH1 EXT モニター入力 1L
- CH2 EXT モニター入力 1R
- CH3 EXT モニター入力 2L
- CH4 EXT モニター入力 2R
- CH5 EXT モニター入力 3L
- CH6 EXT モニター入力 3R
- CH7 EXT モニター入力 4L
- CH8 EXT モニター入力 4R

DSUB コネクタ ピン番号

図はメス座を正面側から見た配置

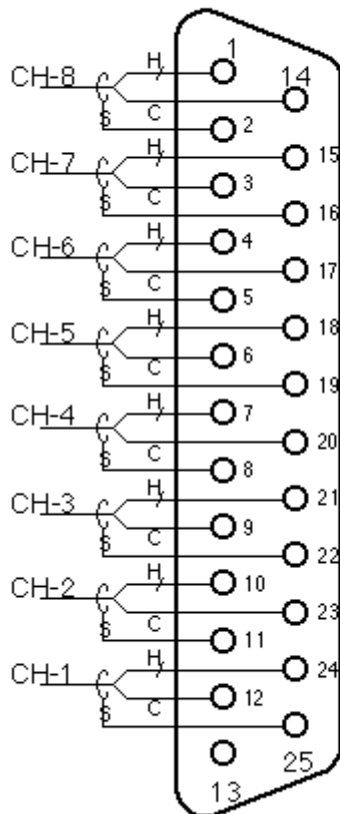

DSUB25ピン番号表
ケーブル側 オス

CH	H	C	S
1	24	12	25
2	10	23	11
3	21	9	22
4	7	20	8
5	18	6	19
6	4	17	5
7	15	3	16
8	1	14	2